

thermomix

Cutter

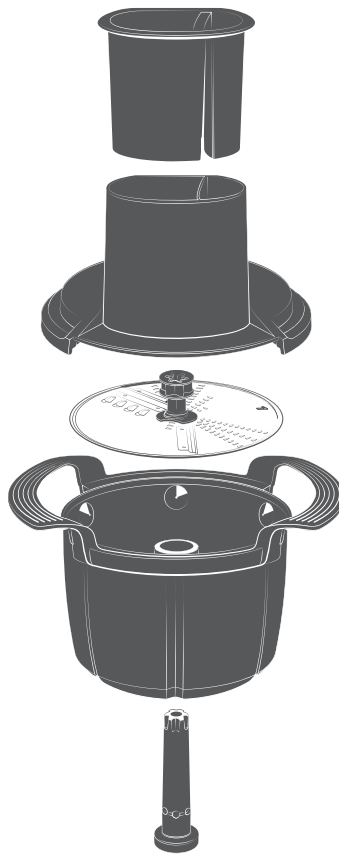

Kasutusjuhend / Naudojimo instrukcijos

ET LT • V1.0 • 27391 02/23

VORWERK

Eesti	3
Lietuvių	19

thermomix

Cutter

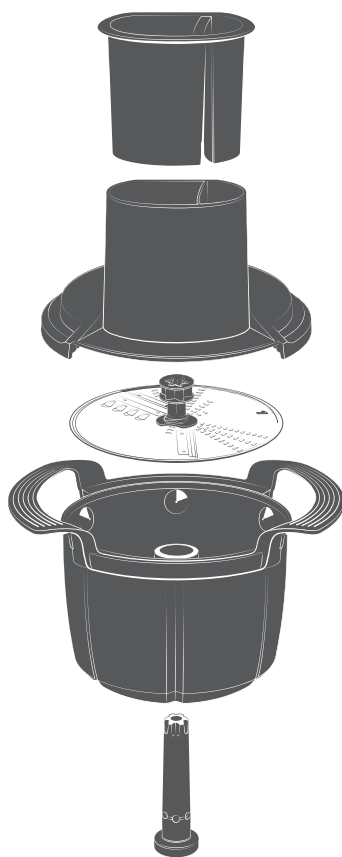

Kasutusjuhend



Digitaalne tervitusvoldik

Kui soovite rohkem teavet oma Thermomix® köögivilja Cutteri kohta ning saada inspiratsiooni retseptidest ja nõuannetest, lugege meie digitaalset tervitusvoldikut.

Autoriõigus

Teksti, kujunduse, fotode ja illustatsioonide autoriõigus kuulub ettevõttele Vorwerk International & Co. KmG, Šveits. Kõik õigused kaitstud. Käesolevat väljaannet ei tohi ilma Vorwerk International & Co. KmG selgesõnalise loata täielikult või osaliselt reprodutseerida, salvestada otsingusüsteemis ega edastada mis tahes kujul või viisil, elektrooniliselt, mehaaniliselt, fotomehaaniliselt, salvestades või muul viisil.

Sisukord

1	Enne alustamist	6
1.1	Toote kirjeldus	6
1.2	Dokumentide hoidmine.....	6
2	Toote ülevaade	6
3	Sihipärane kasutamine	7
4	Teie ohutuse huvides	8
4.1	Ohu- ja ohutusjuhised.....	8
4.2	Hoiatusjuhiste ülesehitus	10
4.3	Kasutaja kohustused.....	11
5	Kasutuselevõtmine	11
6	Käsitsemine	12
6.1	Tarvikute kokkupanek	12
6.2	Lõikepoole ja riivimis- või lõikamistulemuse valimine	14
6.3	Koostisainete riivimine ja lõikamine	15
6.4	Pöördketta eemaldamine.....	16
7	Puhastamine	17
8	Klienditeenindus	18
9	Garantii/vastutus tootedefektide korral	18
10	Tootja	18
11	Jäätmekäitlus.....	18

1 Enne alustamist

Thermomix® kasutajana tunnete juba Thermomix® TM6 või TM5 ja nende tarvikuid.

See juhend tutvustab teile Thermomix® köögivilja Cutteri kasutamist koos Thermomix® TM6 või TM5-ga.

1. Lugege enne Thermomix® köögivilja Cutteri esmakordset kasutamist juurdekuuluv kasutusjuhend tähelepanelikult läbi.
2. Lugege ja järgige lisaks sellele Thermomix® TM6 või TM5 kasutusjuhendit, mis on vastava seadmega kaasas. Kui teil ei ole kasutusjuhendit käepärast, siis on kõik juhendid kättesaadavad internetis aadressil <https://thermomix.vorwerk.com>.

Digitaalne tervitusvoldik



Kui soovite rohkem teavet oma Thermomix® köögivilja Cutteri kohta ning saada inspiratsiooni retseptidest ja nõuannetest, lugege meie digitaalset tervitusvoldikut.

1.1 Toote kirjeldus

Thermomix® köögivilja Cutter on tarvik Thermomix® TM6 või Thermomix® TM5 jaoks.

Thermomix® köögivilja Cutteriga peenestab ja lõikab Thermomix® selliseid koostisaineid, nagu köögivili, puuvili või juust, mõne sekundi jooksul ühtlaselt ja kontrollitult.

1.2 Dokumentide hoidmine

Hoidke kasutusjuhend hilisema kasutamise jaoks alles. See on oluliseks koostisosaks ning peab olema tootega kaasas, kui annate selle edasi teistele isikutele.

2 Toote ülevaade

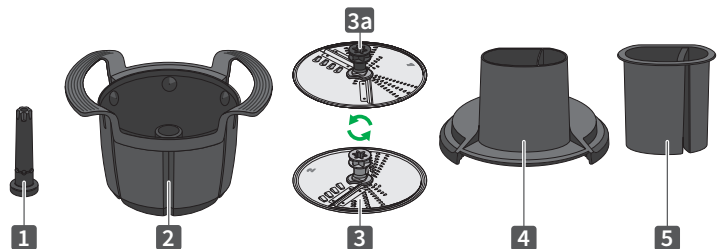

1 Telg	3a Keskosa
2 Kogumismahuti	4 Riivi kate

Märkus Kõik üksikasjad Thermomix® ja segamissoo käsitlemise ja kasutamise kohta leiad Thermomix® TM6 või TM5 kasutusjuhendist.

Kui teil ei ole kasutusjuhendit käepärast, siis on kõik juhendid kättesaadavad internetis aadressil <https://thermomix.vorwerk.com>.

3 Sihipärane kasutamine

Kasutage seadet ja lisaseadmeid ainult asjatundlikult ja sihipäraselt, et minimeerida enda või kolmandate isikute ohustamist ning seadme ja muu vara kahjustamist.

Kasutustingimused Thermomix® köögivilja Cutter on toidu valmistamiseks mõeldud tarvik ja ette nähtud kasutamiseks kodumajapidamises või samaväärsetes tingimustes.

Ühilduvus Kasutage tarvikuid ainult koos Thermomix® TM6 või TM5-ga.

Ärge kasutage tarvikuid **mitte mingil juhul** Thermomix Friend® jaoks.

Sihipärane kasutamine Thermomix® köögivilja Cutter paigaldatakse segamissoosse ning seda võib kasutada toiduainete peenestamiseks parem- või vasakpöörlemisel ilma kuumutusfunktsioonita **ainult pöörlemissageduse astmel 4**.

Kasutajad Tarvik on ette nähtud kasutamiseks ainult täiskasvanute poolt. Seda ei tohi kasutada lapsed ise ega täiskasvanute juuresolekul.

Hoidke lapsed töötavatest seadmetest eemal.

Kui tarvikut kasutatakse laste vahetus läheduses, tuleb lapsi eriti hoolikalt jälgida.

Lapsed ei tohi tarvikuga mängida.

Seadmeid tohivad kasutada piiratud füüsiliste, sensorsete või vaimsete võimetega isikud, või isikud, kellel ei ole piisavalt kogemusi ja/või teadmisi juhul, kui on tagatud nende isikute järelevalve, või neid on juhendatud seadme ohutu kasutamise osas ning nad on sellest tulenevatest ohtudest aru saanud.

Mittesihipärane kasutamine Thermomix® köögivilja Cutterit ei tohi kasutada koos alkoholiga ega seda alkoholiga puhastada.

Sihipärasest kasutamisest erinev kasutamine ei ole lubatud. Tootja ei vastuta selle tagajärjel tekkinud kahjude korral. Toote tehniliste muutmiste korral kaotab igasugune garantii / tootevastutus kehtivuse. Tootja ja / või müügiesindaja tootevastutus kaotab kehtivuse, kui toote juures tehakse tehnilisi muudatusi.

Kõikide seadme juures ja seadmega tehtavate tööde puhul tuleb järgida kõiki juurdekuuluvaid dokumente ja juhiseid ekraanil. Asjatundmatu käsitlemise korral ei vastuta tootja sellest tulenevate kahjude osas.

Ohutuseeskirjad Seade vastab selle riigi ohutuseeskirjadele, kus see Vorwerki ametliku esinduse poolt müüdi. Seadme kasutamisel mõnes teises riigis kui selle müügiirigis ei ole võimalik garanteerida vastavust kohalikele ohutusstandarditele. Sellest tulenevalt ei võta Vorwerk üle vastutust kasutaja suhtes selliselt tekkinud turvariskide osas.

4 Teie ohutuse huvides

Maksimaalselt võimalik turvalisus on üks Vorwerki toodete omadusi.

Tooteohutust saab samas tagada ainult siis, kui järgite seda peatükki ja samuti järgnevates peatükkides toodud hoiatusjuhiseid.

Juhis Thermomix® köögivilja Cutter on eranditult ette nähtud kasutamiseks koos Thermomix® TM6 või Thermomix® TM5-ga. Järgige ohutusjuhiseid kõigis asjakohastes dokumentides ja ekraanil olevaid juhiseid.

4.1 Ohu- ja ohutusjuhised



HOIATUS

Kahjustatud tarvikutest tulenev vigastusoht!

Kui tarvik kukub töö ajal segamisnoa sisse või tarvikule mõjub ülemäärane koormus, võivad väikesed killud ja teravad servad teid vigastada, eriti kui neelata killud koos valmistatud toiduga alla.

- Kasutage Thermomix® tarvikuid ainult vastavalt kasutusjuhendile või põhiseadme ekraanil kirjeldatule.
- Enne pöörlemiskiiruse seadistamist veenduge, et vajalikud tarvikud on kindlalt ja õigesti paigaldatud ja ükski tarvik ei ole lahtiselt segamisnõu sees.
- Kontrollige tarvikuid pärast kasutamist kahjustuste suhtes.
- Kui mõnda tarvikut on segamisnuga kahjustanud, visake sees olevad toiduained ära ja võtke varutarvikute tellimiseks ühendust klienditeenindusega.

Põletusoht kuumade toitude valmistamisel!

Tarvikud ei ole ette nähtud kuumade toitude valmistamiseks. Aur või kuum vedelik võib kontrollimatult välja tungida ja teid kõrvetada.

- Ärge rakendage tarvikute kasutamise ajal kuumutusfunktsiooni.
- Tarvikute kasutamise ajal ärge valage segamisnõusse vett, eelkõige kuuma vett.

Tasakaalustamatuse st tulenev vigastusoht!

Kahjustatud, deformeerunud pöördketas võib põhjustada käituse ajal tasakaalustamatust ja võivad tekkida seadme liikumised. Seade võib maha kukkuda ja teid vigastada.

- Kui pöördketas on maha kukkunud, siis kontrollige sellel deformatsioonide esinemist. Ärge kasutage deformeerunud pöördketast edasi ja vahetage see kohe välja.



ETTEVAATUST

et

Pöördeketta hooletust käsitlemisest tulenev löikevigastuste oht!

Pöördeketta mõlemal küljel olevad löikenoad on teravad ja võivad teid vigastada!

- Käsitsege pöördeketast ettevaatlikult.
- Ärge kunagi võtke kinni pöördeketta löikenugadest, vaid ainult pöördeketta keskosast.
- Ärge pange sõrmi ega muid kehaosi sisestuskanali piirkonda. Jälgige ka, et lapsed ei paneks käsi sisestuskanalisse. Sisestuskanal ei takista sõrmede või muude kehaosade kokkupuudet löikenugadega.
- Suunake sisestuskanalisse ainult lõigatavad või riivitavad toiduained ja allalükkur.
- Ärge puudutage löikenugasid ega riivi auke, sest need on üliteravad.
- Kui teil on vaja eemaldada toiduaineid pöördeketalt või riivi kattelt, võtke ettevaatlikult kinni pöördeketta keskosast, et eemaldada see riivi katte seest, seejärel kasutage vajadusel vett ja puhastusharja.

Löikevigastuste oht hooletu hoiustamise tõttu!

Pöördeketta mõlemal küljel olevad löikenoad on teravad ja võivad hooletu hoiustamise korral teid vigastada!

- Hoidke nii pöördeketaid kui ka teravaid nuge lastele kättesaamatus kohas.
- Hoidke pöördeketast riivi katte sees ja kogumismahutis.

Pöördeketta hooletust puhastamisest tulenev löikevigastuste oht!

Pöördeketta puhastamisel võite end vigastada!

- Ärge kunagi võtke kinni pöördeketta löikenugadest, vaid ainult pöördeketta keskosast.
- Kasutage puhastusharja või nõudepesumasinat, et hoida käed teravatest löikenugadest eemal.
- Paigutage nõudepesumasinas puhastamisel pöördeketas nii, et seda oleks võimalik keskosast kinni võttes kergesti eemaldada ja jälgige eelkõige, et lapsed ei pääseks sellele ligi.
- Kui pesete pöördeketast käsitsi, siis ärge asetage seda loputusvette, kus seda ei ole võimalik näha.

Pöörlevatest osadest tulenev vigastusoht!

Juuksed ja lahtised osad võivad pöörlevate osade külge kinni jääda ning te võite end vigastada.

- Siduge pikad juuksed kinni ja hoidke lahtised riided või muud esemed sisestuskanalist eemal.

Kinnikiilumisest tulenev vigastusoht!

Võite jääda põhiseadme lukustushoobade või lukustatud kaane vahele kinni.

- Vältige liikuvate osadega kokkupuutumist.
- Hoidke juuksed ja riietus liikuvatest osadest eemal.
- **Ärge** puudutage lukustushoobasid või kaant ajal, kui lukustusmehhanism avaneb või sulgub.

Vigastusoht riivistuse puudumisel!

Koos teiste seadmetega kasutamisel ei ole Thermomix® köögivilja Cutter riivistatud. Seetõttu võivad osad lahti tulla ja teid vigastada.

- Kasutage tarvikuid ainult koos Thermomix® TM6 või TM5-ga.
- Ärge kasutage tarvikut mitte kunagi Thermomix Friend® jaoks.

Kuumadest metallist pealispindadest tulenev põletusoht!

Püsikäituse ajal jõu rakendamisel võib kaane metalltihvt tugevalt kuumeneda.

- Ärge kunagi ületage maksimaalset löikamisaega 1 minut.

! JUHIS

Asjatundmatust kasutamisest tulenev kahjustuste oht!

Asjatundmatul kasutamisel võivad tarvikud saada kahjustada.

- Kasutage tarvikuid ainult pöörlemissageduse astmel 4.
- Kasutage tarvikuid ainult täielikult kokkupanduna.
- Ärge töödelge sügavkülmutatud toiduaineid.
- Kasutage ainult Thermomix® originaalset allalükkurit.
- Vajutage toiduaineid alati kergelt allalükkuriga pöördketta suunas. Ärge rakendage allalükkurile mingit jõudu.

Ebaõigest puhastamisest tulenev kahjustuste oht

Nõudepesumasinas võib kõrge kuumus koos pealeasetatud esemetest põhjustatud survega põhjustada deformatsiooni.

- Asetage kõik komponendid lahtiselt nõudepesumasina korvi.

4.2 Hoiatusjuhiste ülesehitus

Selles juhendis on hoiatusjuhised esile tõstetud turvasümbolite ja märgusõnadega. Sümbol ja märgusõna näitavad teile ohu raskust.

Hoiatusjuhiste ülesehitus Iga toimingu ette paigutatud hoiatusjuhiseid kujutatakse järgmiselt:

HOIATUS



Ohu liik ja allikas

Ohu liigi ja allika selgitus/tagajärjed

- Meetmed ohu vältimiseks

Mürgusõnade tähendus

HOIATUS	Selle ohu eiramisel on eluoht või raske kehavigastuse oht.
ETTEVAATUST	Selle ohu eiramisel on kerge kehavigastuse oht.
JUHS	Selle ohu eiramisel on materiaalsete kahjude oht.

et

Turvasümbolite tähendus



Hoiatusjuhis viitega ohu raskusele



Juhis materiaalsetele kahjudele

4.3 Kasutaja kohustused

Seadme ja Vorwerki lisaseadmete veatu talitluse tagamiseks järgige järgnevat.

1. Järgige kasutusjuhendit ja kõiki juurdekuuluvaid dokumente.
2. Hoidke juhendit kohas, kus te seda vajaduse korral hõlpsasti leiate.
3. Laske seadme kahjustused viivitamatult tootjal kõrvaldada.

5 Kasutuselevõtmine

Puhastage Thermomix® köögivilja Cutterit enne esmakordset kasutamist, vt [Puhastamine](#) [► 17].

6 Käsitsemine

ETTEVAATUST



Pöördketta hooletust käsitsemisest tulenev löikevigastuste oht!

Pöördketta mõlemal küljel olevad löikenoad on teravad ja võivad teid vigastada!

- Käsitsege pöördketast ettevaatlikult.
- Ärge kunagi võtke kinni pöördketta löikenugadest, vaid ainult pöördketta keskosast.
- Ärge pange sõrmi ega muid kehaosi sisestuskanali piirkonda. Jälgige ka, et lapsed ei paneks käsi sisestuskanalisse. Sisestuskanal ei takista sõrmede või muude kehaosade kokkupuudet löikenugadega.
- Suunake sisestuskanalisse ainult lõigatavad või riivitavad toiduained ja allalükkur.
- Ärge puudutage löikenugasid ega riivi auke, sest need on üliteravad.
- Kui teil on vaja eemaldada toiduaineid pöördkettalt või riivi kattelt, võtke ettevaatlikult kinni pöördketta keskosast, et eemaldada see riivi katte seest, seejärel kasutage vajadusel vett ja puhastusharja.

6.1 Tarvikute kokkupanek

Eeldus Asetage Thermomix® köögivilja Cutter ainult tühja segamisnõu sisse. Veenduge, et segamisnõusse ja eriti segamisnugade peale ei satuks toiduaineid ega vedelikku, enne kui asetate telje segamisnoale. Segamisnõud ei ole vaja enne Thermomix® köögivilja Cutteri kasutamist põhjalikult puhastada.

Thermomix® köögivilja Cutteri paigaldamiseks segamisnõu sisse toimige järgnevalt:

- Veenduge, et segamisnõu on õigesti ja täielikult Thermomix® TM6 või TM5 põhiseadmesse sisestatud.

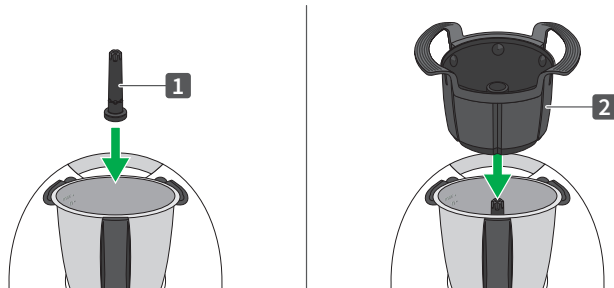



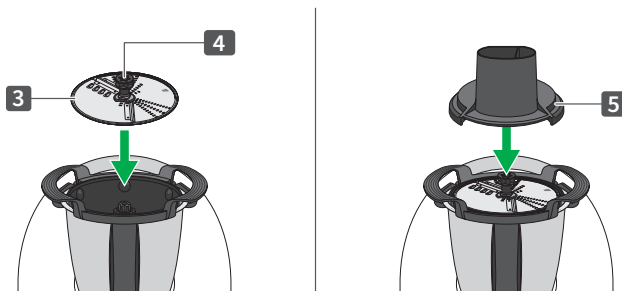



1. Asetage telg (1) segamisnoa peale segamisnõu sees.
2. Asetage kogumismahuti (2) teljele.



3. Hoidke pöördketast (3) selle keskosast (4) kinni ja asetage see teljele soovitud küljega ülespoole, vt [Lõikepoole ja riivimis- või lõikamistulemuse valimine](#) [▶ 14].
4. Asetage riivi kate (5) kogumismahuti peale.
⇒ *Thermomix® köögivilja Cutter on nüüd kasutusvalmis.*

6.2 Lõikepoole ja riivimis- või lõikamistulemuse valimine

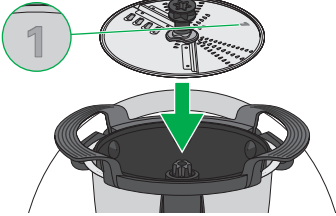

Thermomix® pöördkettal on kaks erinevat lõikekülge, millega saate koostisaineid kas riivida ja lõigata viiludeks või ribadeks.

Lõiketulemus	Viilud 		Ribad 	
Paksus	u 4 mm	u 1 mm	u 3-4 mm	u 1 mm
Pöörlemissuund				
Pöördketta külg	1. külg (tumehall) ülespoole		2. külg (helehall) ülespoole	

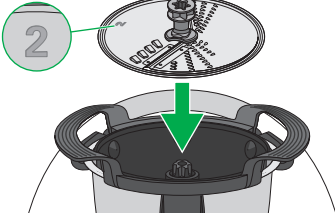



Paksus seadistage pöörlemissuuna abil.

- Valige vasakpöörlemine , kui soovite õhemat lõiketulemust.
- Paksemate viilude või ribad jaoks kasutage parempöörlemist .

6.3 Koostisainete riivimine ja lõikamine

Töötappide järjestus Reeglina käivitage esmalt seade ja valage seejärel koostisained sisse, kui pöördketas pöörleb. Väikeste ja kergete koostisainete (nt šampinjonid) puhul või kui soovitakse väga ühtlast lõiketulemust (nt sibularõngad), valage koostisained esmalt sisse, suruge neid allalükkuriga õrnalt allapoole ja käivitage seejärel seade. Järgige ekraanil või retseptis toodud juhiseid.

Soovitus Tervitusvoldikult leiate ülevaate erinevate koostisainete **parimatest lõiketulemustest**.

JUHIS







Asjatundmatust kasutamisest tulenev kahjustuste oht!

Asjatundmatul kasutamisel võivad tarvikud saada kahjustada.

- Kasutage tarvikuid ainult pöörlemissageduse astmel 4.
- Kasutage tarvikuid ainult täielikult kokkupanduna.
- Ärge töödelge sügavkülmutatud toiduaineid.
- Kasutage ainult Thermomix® originaalset allalükkurit.
- Vajutage toiduaineid alati kergelt allalükkuriga pöördketta suunas. Ärge rakendage allalükkurile mingit jõudu.

- Veenduge, et Thermomix® köögivilja Cutter on õigesti sisse pandud, vt [Tarvikute kokkupanek](#) [▶ 12].

TM6-režiim • Valige TM6 menüüs soovitud režiim (lõikamine  või riivimine ) ja järgige ekraanil kuvatavaid juhiseid.

TM5 (käsitsi) • Valige riivimis- või lõikamistulemuse järgi pöörlemissuund.
- Valige vasakpöörlemine , kui soovite õhemat tulemust.
- Paksemate viilude või ribade jaoks kasutage parempöörlemist .

Pöörlemissageduse aste 4 max 1 minut • Keerake Thermomix® käivitamiseks valikulülitit enne, kui valate koostisained läbi avause sisse. Kui valite pöörlemissageduse käsitsi, suurendage pöörlemissagedust aeglaselt tasemeni 4.

Maksimaalne käitusaeg • Kasutage seadet lõikerežiimil **maksimaalselt 1 minuti** jooksul.

Nüüd võite sisse valada koostisained, vt järgmine töötapp.

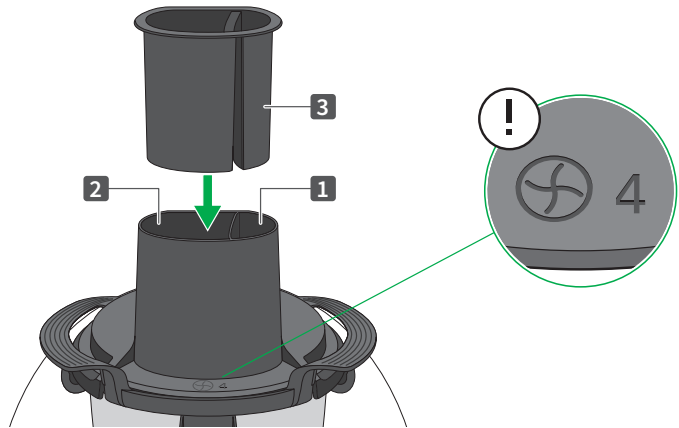

Koostisainete sissevalamine

Tervitusvoldikult leiaste ülevaate erinevate koostisainete **parimatest lõiketulemustest**.

1. Valage koostisained üksteise järel lahtiselt sobivasse avasse.
2. Kui mõni koostisaine on avause jaoks liiga suur, lõigake koostisained vastavalt vajadusele väiksemateks tükkideks.
3. Lükake iga koostisaine õrnalt allalükkuriga (3) allapoole.

Hoidefunktsioon

Kui surute allalükkuri täiesti alla, fikseerub allalükkur selles asendis (hoidefunktsioon). Jätke allalükkur pärast lõikamis- või riivimistoimingut alati fikseerunud asendisse. See takistab allalükkuri väljakukkumist, kui eemaldate riivi katte ja selle ümber pöörate.

Märkus allalükkuri kohta

Koostisainete allapoole surumiseks ei ole vaja rakendada jõudu. Piisab, kui asetate käe allalükkurile või avaldate minimaalset survet.

Kui allalükkurit ei saa alla suruda, siis kontrollige, kas avaus on üle täidetud või kas koostisained on kinni kiilunud.

Ummistuse eemaldamine

Kui pöördketas on blokeeritud, tõstke allalükkur üles ja vajutage see minimaalse survega uuesti toiduainete peale.

Kui ummistust ei saa eemaldada:

1. Peatage riivimis- või lõikamistoiming ja eemaldage ummistus ettevaatlikult spaatliga.
2. Ärge kunagi pange käsi lõikenugade vahele!

Kui koostisained kiiluvad kinni riivi katte alumisel küljel kanali juures, saate need spaatliga kergesti eemaldada.

6.4 Pöördketta eemaldamine

Kui soovite pöördkettast eemaldada või ümber keerata, toimige järgmiselt:

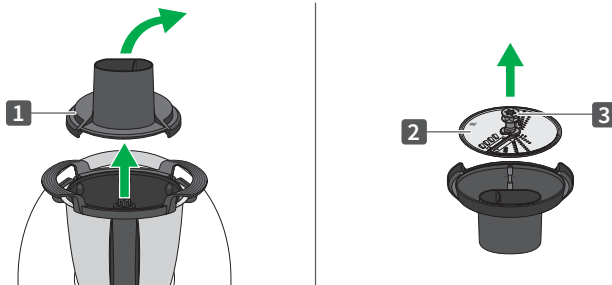

1. Võtke riivi kate (1) kogumismahuti pealt ära ja pöörake see ümber. Pöördketas jääb riivi katte sisse.
2. Tõmmake pöördketas (2) selle keskosast (3) hoides riivi katte küljest ära.

7 Puhastamine

Kõiki komponente võib pesta nõudepesumasinas.

Soovitame siiski pärast kasutamist pöördketast käsitsi voolava vee all nõudepesuharjaga puhastada. Selliselt püsivad kvaliteetsed lõikenoad kaua teravad.

ETTEVAATUST



Pöördketta hooletust puhastamisest tulenev lõikevigastuste oht!

Pöördketta puhastamisel võite end vigastada!

- Ärge kunagi võtke kinni pöördketta lõikenugadest, vaid ainult pöördketta keskosast.
- Kasutage puhastusharja või nõudepesumasinat, et hoida käed teravatest lõikenugadest eemal.
- Paigutage nõudepesumasinas puhastamisel pöördketas nii, et seda oleks võimalik keskosast kinni võttes kergesti eemaldada ja jälgige eelkõige, et lapsed ei pääseks sellele ligi.
- Kui pesete pöördketast käsitsi, siis ärge asetage seda loputusvette, kus seda ei ole võimalik näha.

JUHIS



Ebaõigest puhastamisest tulenev kahjustuste oht

Nõudepesumasinas võib kõrge kuumus koos pealeasetatud esemetest põhjustatud survega põhjustada deformatsiooni.

- Asetage kõik komponendid lahtiselt nõudepesumasina korvi.

- Laske kõikidel komponentidel pärast puhastamist piisavalt kuivada.

8 Klienditeenindus

Lisateavet klienditeeninduse kohta teie riigis saate oma Thermomix® konsultandilt, Vorwerki ametlikult edasimüüjalt või meie veebilehelt <https://thermomix.vorwerk.com>.

9 Garantii/vastutus tootedefektide korral

Thermomix® ja tarvikute remonti võib teostada ainult vastutav Vorwerki klienditeenindus või volitatud remonditöökoda.

Kasutage ainult originaalosasid, mis kuuluvad Thermomix® tarnekomplekti või Vorwerki Thermomix® originaalvaruosasid. Ärge kunagi kasutage Thermomix® koos selliste osade või seadmetega, mida Vorwerk Thermomix® ei ole Thermomix® jaoks ette näinud. Vastasel juhul muutub garantii ja vastutus defektide eest kehtetuks.

10 Tootja

Vorwerk Elektrowerke GmbH & Co. KG

Mühlenweg 17-37

42270 Wuppertal

Saksamaa

11 Jäätmekäitlus

Vorwerki originaaltarvikud koosnevad suuremas osas ringlussevõtmiseks sobivatest toorainetest. Võite tarvikud ära anda kogumiskohta.

Tarvikuid ei tohi jäätmekäidelda olmeprügi hulgas.

1. Tagage, et tarvikute jäätmekäitlus toimub nõuetekohaselt.
2. Järgige kehtivaid riiklikke eeskirju.

thermomix

Cutter

lt

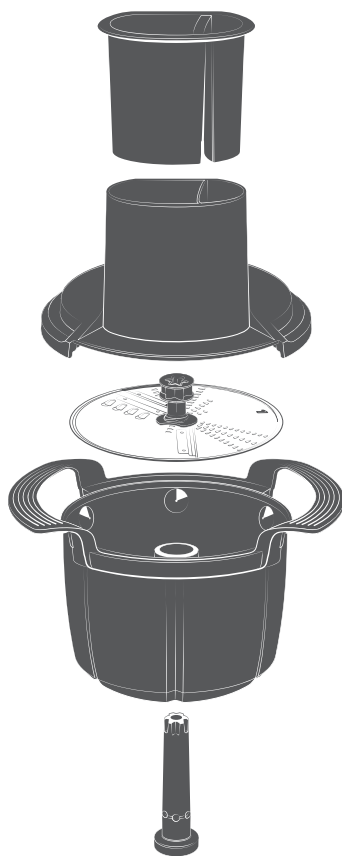

Naudojimo instrukcijos



Skaitmeninis pasveikinimo bukletas

Norėdami sužinoti daugiau apie savo Thermomix® Cutter ir gauti receptų ir patarimų, perskaitykite mūsų skaitmeninį pasveikinimo bukletą.

Autorių teisės

Teksto, dizaino, nuotraukų ir iliustracijų autorių teisės priklauso Vorwerk International & Co. KmG (Šveicarija). Visos teisės saugomos. Neturint aiškaus Vorwerk International & Co. KmG sutikimo, šį dokumentą visą ar dalimis draudžiama reprodukuoti, išsaugoti ir atkurti arba perduoti elektroninėmis, mechaninėmis, fotomechaninėmis bet kokios rūšies priemonėmis.

Turinys

1	Prieš pradėdant naudoti	22
1.1	Gaminio aprašymas	22
1.2	Dokumentų saugojimas.....	22
2	Produkto apžvalga	22
3	Naudojimas pagal paskirtį	23
4	Jūsų saugumui	24
4.1	Pavojai ir saugos reikalavimai	24
4.2	Įspėjimų struktūra.....	26
4.3	Naudotojo pareigos	27
5	Paleidimas.....	27
6	Valdymas.....	28
6.1	Priedo surinkimas	28
6.2	Pasirinkite pjovimo pusę ir tarkavimo arba pjovimo rezultatą....	30
6.3	Ingredientų tarkavimas ir pjaustymas	31
6.4	Apverčiamo disko nuėmimas	32
7	Valymas.....	33
8	Klientų aptarnavimo tarnyba	34
9	Garantija / atsakomybė už esminius defektus	34
10	Gamintojas	34
11	Utilizavimas.....	34

1 Prieš pradėdant naudoti

Kaip Thermomix® naudotojas jau esate pažįstamas su Thermomix® TM6 arba TM5 ir jo priedais.

Ši naudojimo instrukcija supažindins jus su Thermomix® Cutter, skirto Thermomix® TM6 arba TM5, naudojimui.

1. Atidžiai perskaitykite susijusią naudojimo instrukciją prieš naudodami Thermomix® Cutter pirmą kartą.
2. Taip pat perskaitykite ir vadovaukitės Thermomix® TM6 arba TM5 naudojimo instrukcija, pateikiama su atitinkamu įrenginiu.
Jei po ranka neturite naudojimo instrukcijos, visas instrukcijas rasite internete adresu
<https://thermomix.vorwerk.com>.

Skaitmeninis pasveikinimo bukletas



Norėdami sužinoti daugiau apie savo Thermomix® Cutter ir gauti receptų ir patarimų, perskaitykite mūsų skaitmeninį pasveikinimo bukletą.

1.1 Gaminio aprašymas

Thermomix® Cutter yra priedas, skirtas Jūsų Thermomix® TM6 arba Thermomix® TM5.

Naudodami Thermomix® Cutter tolygiai ir kontroliuojamai trinsite ir pjaustysite Thermomix® priedus, pvz., daržoves, vaisius arba sūrį.

1.2 Dokumentų saugojimas

Išsaugokite naudojimo instrukciją, kad galėtumėte ja naudotis ateityje. Ji yra svarbi dalis ir turi būti pridėdama prie gaminio perduodant jį kitiems žmonėms.

2 Produkto apžvalga

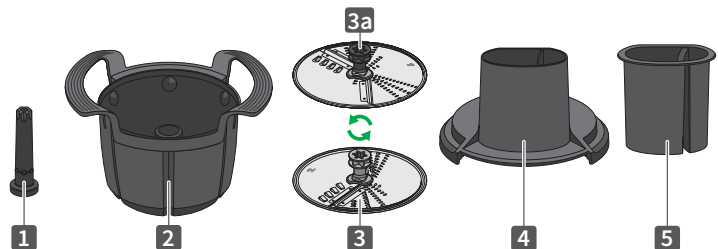

1 Ašis	3a Vidurinė detalė
2 Surinkimo įdėklas	4 Trintuvės dangtelis
3 Apverčiamas diskas	5 Stumtuvas

Nuoroda Visą informaciją apie tai, kaip tvarkyti ir naudoti Thermomix® bei maišymo indą, rasite savo Thermomix® TM6 arba TM5 naudojimo instrukcijose.

Jei po ranka neturite naudojimo instrukcijos, visas instrukcijas rasite internete adresu <https://thermomix.vorwerk.com>.

3 Naudojimas pagal paskirtį

Siekdami sumažinti Jums patiems ir tretiesiems asmenims kylančius pavojus bei riziką sugadinti prietaisą bei norėdami išvengti kitos turtinės žalos, naudokite prietaisą ir priedus tik pagal jų paskirtį.

Naudojimo sąlygos Thermomix® Cutter yra priedas, skirtas maistui gaminti namuose arba panašioje aplinkoje.

Suderinamumas Priedą naudokite tik su Thermomix® TM6 arba TM5.

Niekada nenaudokite priedo su Thermomix Friend®.

Naudojimas pagal paskirtį Thermomix® Cutter dedamas į maišymo indą ir gali būti naudojamas tik sukantis pagal laikrodžio rodyklę arba prieš laikrodžio rodyklę be kaitinimo funkcijos **tik esant 4 greičio lygiui** maistui pjaustyti.

Asmenys Priedas skirtas naudoti tik suaugusiems. Jo neleidžiama naudoti vaikams, net ir prižiūrimiems suaugusio asmens.

Saugokite vaikus nuo veikiančių įrenginių.

Jei priedai naudojami arti vaikų, vaikai turi būti ypač atidžiai prižiūrimi.

Vaikai neturėtų žaisti su priedais.

Prietaisus gali naudoti asmenys su mažesniais fiziniais, jutiminiais arba protiniais gebėjimais arba neturintys pakankamai patirties ir žinių asmenys, jei jie buvo instruktuoti dėl saugaus prietaiso naudojimo ir žino kylančius pavojus arba, jei juos prižiūri kiti asmenys.

Naudojimas ne pagal paskirtį Thermomix® Cutter negalima naudoti ar valyti su alkoholiu.

Paskirties neatitinkantis naudojimas yra neleistinas. Gamintojas neatsako už nuostolius, atsiradusius dėl naudojimo ne pagal paskirtį. Jei gaminys techniškai modifikuojamas, prarandama teisė teikti bet kokius reikalavimus dėl garantijos ir (arba) atsakomybės už gaminio defektus. Atlikus gaminio techninių pakeitimų, gamintojas ir (arba) pardavėjas neprivalo kompensuoti žalos pagal atsakomybę už gaminį arba atsakomybę už esminius defektus reglamentuojančius teisės aktus.

Dirbant prie prietaiso ir su juo visada reikia laikytis susijusiuose dokumentuose ir ekrane pateikiamų nurodymų. Gamintojas neatsako už žalą, atsiradusią dėl netinkamų veiksmų.

Saugos reikalavimai Prietaisas atitinka šalies, kurioje jį platina Vorwerk įgaliota organizacija, saugos reikalavimus. Prietaisą naudojant kitoje šalyje nei jis buvo pirktas, negarantuojame, kad jis atitiks kitos šalies saugos standartus. Todėl Vorwerk neprisiima jokios atsakomybės už bet kokią dėl to naudotojui kylančią saugumo riziką.

4 Jūsų saugumui

Viena iš Vorwerk gaminių ypatybių yra kuo didesnė sauga.

Gaminių sauga gali būti garantuota tik tuo atveju, jei laikysitės šiame skyriuje ir tolesniuose skyriuose pateiktų įspėjimų.

Pastaba Thermomix® Cutter skirtas naudoti tik kartu su Thermomix® TM6 arba Thermomix® TM5. Laikykitės visuose taikomuose dokumentuose pateiktų saugos nurodymų ir informacijos ekrane.

4.1 Pavojai ir saugos reikalavimai



ĮSPĖJIMAS

Pavojus susižaloti naudojant pažeistus priedus!

Jei veikiant prietaisui priedas patenka į maišymo peilį arba priedą veikia per didelė apkrova, Jums kyla pavojus susižaloti dėl mažų skeveldrų ir aštrių briaunų, ypač prarijus skeveldrų su maistu.

- Naudokite tik Thermomix® priedus pagal naudojimo instrukciją arba, kurie nurodomi pagrindinio prietaiso ekrane.
- Prieš nustatydami apskukų skaičių įsitikinkite, kad naudojamas priedas įdėtas saugiai ir tinkamai bei joks priedas maišymo inde nėra atsilaisvinęs.
- Po naudojimo patikrinkite, ar priedas nebuvo pažeistas.
- Jei maišymo peilis pažeidė priedą, išmeskite gaminamą turinį ir kreipkitės į klientų aptarnavimo tarnybą dėl naujo priedo įsigijimo.

Pavojus nusiplikyti ruošiant karštą maistą!

Priedas **nėra** skirtas karštam maistui ruošti. Garai arba karštas skystis gali nevaldomai išeiti ir jus nuplikiyti.

- Kai naudojate priedą, nenaudokite kaitinimo funkcijos.
- Naudodami priedą nepilkite vandens, ypač karšto, į maišymo indą.

Sužalojimo pavojus dėl disbalanso!

Pažeistas, deformuotas apverčiamas diskas veikimo metu gali sukelti disbalansą ir įrenginys gali judėti. Prietaisas gali nukristi ir Jus sužaloti.

- Patikrinkite, ar apverčiamas diskas nėra deformuotas, ypač jei jis nukrito. Nustokite naudoti deformuotą apverčiamą diską ir nedelsdami jį pakeiskite.



ATSARGIAI

Įsipjovimo pavojus dėl neatsargaus apverčiamo disko naudojimo!

Abiejose apverčiamo disko pusėse esantys ašmenys yra aštrūs ir gali jus sužaloti!

- Atsargiai elkitės su apverčiamu disku.
- Niekada nelaikykite apverčiamo disko už ašmenų, tik už centrinės apverčiamo disko dalies.
- Nekiškite pirštų ar kitų kūno dalių į pildymo šachtą. Taip pat pasirūpinkite, kad vaikai nepasiektų pildymo šachtos. Pildymo šachta negali apsaugoti, kad pirštai ar kitos kūno dalys nepasiektų peilių.
- Į pildymo šachtą dėkite tik tuos maisto produktus, kuriuos ketinate pjaustyti arba tarkuoti, ir stumtuvą.
- Nelieskite ašmenų ar trintuvės angų, nes jos aštrios.
- Jei reikia nuimti maistą nuo apverčiamo disko arba trintuvės dangtelio, švelniai suimkite apverčiamą diską už vidurinės detalės, kad nuimtumėte jį nuo trintuvės dangtelio, tada, jei reikia, naudokite vandenį ir valymo šepetėlį.

Pavojus įsipjauti dėl neatsargaus laikymo!

Abiejose apverčiamo disko pusėse esantys ašmenys yra aštrūs ir neatsargiai laikant gali jus sužaloti!

- Apverčiamą diską, kaip ir aštrius peilius, laikykite vaikams nepasiekiamoje vietoje.
- Apverčiamą diską laikykite trintuvės dangtelyje ir surinkimo įdėkle.

Neatsargiai valant apverčiamą diską, kyla pavojus įsipjauti!

Valydami apverčiamą diską galite susižaloti!

- Niekada nelaikykite apverčiamo disko už ašmenų, tik už centrinės apverčiamo disko dalies.
- Naudokite valymo šepetėlį arba indaplovę, kad rankos būtų atokiai nuo aštrių ašmenų.
- Plaudami apverčiamą diską indaplovėje, padėkite jį taip, kad jį būtų galima lengvai išimti suėmus už vidurinės detalės ir ypač saugokitės, kad vaikai jo nepasiektų.
- Jei apverčiamą diską plaunate rankomis, nedėkite jo į plovimo vandenį ten, kur jo nesimatytų.

Sužalojimo pavojus dėl besisukančių dalių!

Plaukai ir palaidos dalys gali užstrigti ant besisukančių dalių ir sužaloti.

- Suriškite ilgus plaukus ir laikykite laisvus drabužius ar kitus daiktus toliau nuo pildymo šachtos.

Pavojus susižaloti įstrigus!	<p>Jums kyla pavojus įstrigti ties pagrindinio prietaiso fiksavimo svirtelėmis arba po užfiksuotu dangčiu.</p> <ul style="list-style-type: none"> • Venkite sąlyčio su judančiomis dalimis. • Saugokite plaukus ir drabužius nuo judančių dalių. • Nelieskite fiksavimo svirtelių arba dangčio, kai atidaromas arba uždaromas fiksavimo mechanizmas.
Pavojus susižeisti dėl trūkstamo užrakto!	<p>Kai naudojamas su kitais prietaisais, Thermomix® Cutter atrakinamas. Dėl to dalys gali atsiskirti ir jus sužaloti.</p> <ul style="list-style-type: none"> • Priedą naudokite tik su Thermomix® TM6 arba TM5. • Niekada nenaudokite priedo su Thermomix Friend®.
Pavojus nusideginti prisilietus prie įkaitusių metalinių paviršių!	<p>Metalinis kaištis ant dangtelio gali labai įkaisti nuolat naudojant, veikiamas jėgos.</p> <ul style="list-style-type: none"> • Niekada neviršykite maksimalaus pjovimo laiko – 1 minutės.

NUORODA

Galima žala dėl netinkamo naudojimo!	<p>Priedai gali būti sugadinti netinkamai naudojant.</p> <ul style="list-style-type: none"> • Priedą naudokite tik 4 greičio lygiu. • Naudokite tik visiškai surinktą priedą. • Neapdorokite šaldyto maisto. • Naudokite tik originalų padalijimo slankiklį Thermomix® stumtuvą. • Visada laisvai spauskite maistą stumtuvu apverčiamo disko kryptimi. Nenaudokite stumtuvui jėgos.
Sugadinimo pavojus dėl netinkamo valymo	<p>Indaplovė gali deformuotis dėl padidėjusio šilumos poveikio ir slėgio, kurį sukelia ant jos laikomi daiktai.</p> <ul style="list-style-type: none"> • Visas dalis laisvai sudėkite į praplovimo vežimėlį.

4.2 Įspėjimų struktūra

Šioje instrukcijoje įspėjimai išskirti saugos simboliais ir signaliniais žodžiais. Simbolis ir signalinis žodis nurodo apie pavojaus rimtumą.

Įspėjimų struktūra Prieš kiekvieną veiksmų aprašymą pateikiami įspėjimai su toliau nurodyta informacija.

ĮSPĖJIMAS



Pavojaus rūšis ir šaltinis

Pavojaus rūšies ir šaltinio arba pasekmių paaiškinimas

- Pavojaus išvengimo priemonės

Signalinių žodžių reikšmė

ĮSPĖJIMAS	Pavojus gyvybei arba sunkių kūno sužalojimų pavojus, jei neišvengiama šio pavojaus.
ATSARGIAI!	Lengvo kūno sužalojimo pavojus, jei neišvengiama šio pavojaus.
NUORODA	Žalos turtui pavojus, jei neišvengiama šio pavojaus.

Saugos simbolių reikšmės



Įspėjimas su nuoroda apie pavojaus rimtumą



Nuoroda apie žalą turtui

4.3 Naudotojo pareigos

Kad prietaisas ir Vorwerk priedai veiktų nepriekaištingai, atkreipkite dėmesį į šiuos dalykus:

1. Laikykitės naudojimo instrukcijos ir visų susijusių dokumentų.
2. Naudojimo instrukciją laikykite tokioje vietoje, kur prirėikus lengvai ją rastumėte.
3. Prašykite gamintojo nedelsiant pataisyti visus prietaiso pažeidimus.

5 Paleidimas

Prieš pirmą naudojimą nuvalykite Thermomix® Cutter, žr. [Valymas](#) [▶ page 33].

6 Valdymas

ATSARGIAI



Įsipjovimo pavojus dėl neatsargaus apverčiamo disko naudojimo!

Abiejose apverčiamo disko pusėse esantys ašmenys yra aštrūs ir gali jus sužaloti!

- Atsargiai elkitės su apverčiamu disku.
- Niekada nelaikykite apverčiamo disko už ašmenų, tik už centrinės apverčiamo disko dalies.
- Nekiškite pirštų ar kitų kūno dalių į pildymo šachtą. Taip pat pasirūpinkite, kad vaikai nepasiektų pildymo šachtos. Pildymo šachta negali apsaugoti, kad pirštai ar kitos kūno dalys nepasiektų peilių.
- Į pildymo šachtą dėkite tik tuos maisto produktus, kuriuos ketinate pjaustyti arba tarkuoti, ir stumtuvą.
- Nelieskite ašmenų ar trintuvės angų, nes jos aštrios.
- Jei reikia nuimti maistą nuo apverčiamo disko arba trintuvės dangtelio, švelniai suimkite apverčiamą diską už vidurinės detalės, kad nuimtumėte jį nuo trintuvės dangtelio, tada, jei reikia, naudokite vandenį ir valymo šepetėlį.

6.1 Priedo surinkimas

Sąlyga Dėkite Thermomix® Cutter tik į tuščią maišymo indą. Prieš uždėdami ašį ant maišymo mentės, įsitinkite, kad maišymo inde ir ypač ant maišymo mentės nėra maisto ar skysčio. Prieš naudojant Thermomix® Cutter, maišymo indo kruopščiai išvalyti nereikia.

Norėdami įdėti Thermomix® Cutter į savo maišymo dubenį, atlikite šiuos veiksmus:

- Įsitinkite, kad maišymo indas visiškai įstatytas į Thermomix® TM6 arba TM5 pagrindinį prietaisą.

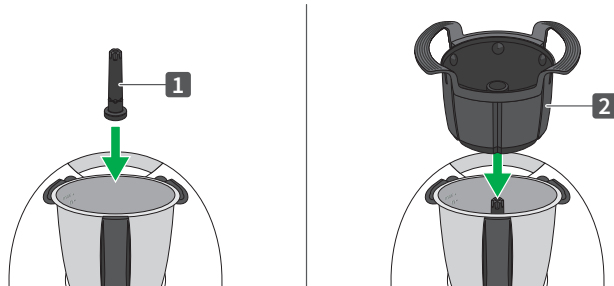



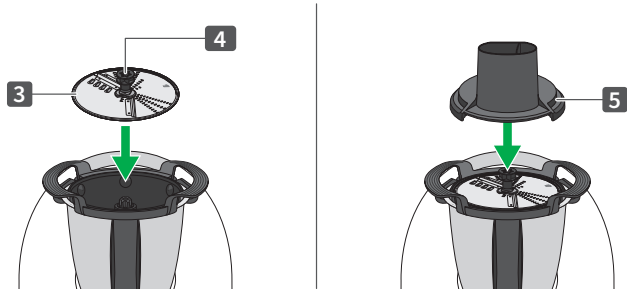



1. Uždėkite ašį (1) ant maišymo peilio maišymo inde.
2. Uždėkite surinkimo įdėklą (2) ant ašies.



3. Apverčiamą diską (3) laikykite už vidurinės detalės (4) ir padėkite ant ašies norima puse į viršų, žr. [Pasirinkite pjovimo pusę ir tarkavimo arba pjovimo rezultatą](#) [▶ page 30].
4. Uždėkite trintuvės dangtelį (5) ant surinkimo įdėklo.
⇒ *Thermomix® Cutter dabar paruoštas naudoti.*



6.2 Pasirinkite pjovimo pusę ir tarkavimo arba pjovimo rezultatą

Thermomix® apverčiamas diskas turi dvi skirtingas pjovimo puses, kuriomis galite arba sutarkuoti, arba supjaustyti ingredientus griežinėliais ar juostelėmis.

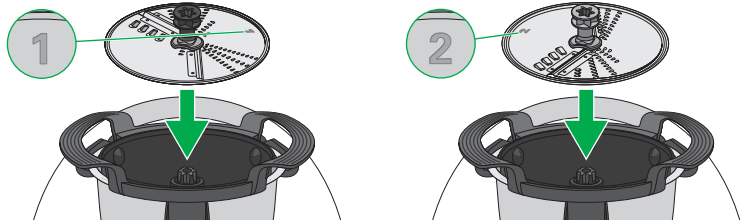
Pjaustymo rezultatas	Griežinėliai 		Juostelės 	
Storis	apie 4 mm	apie 1 mm	apie 3–4 mm	apie 1 mm
Sukimosi kryptis				
Apverčiamo disko pusė	1 pusė (tamsiai pilka) į viršų		2 pusė (šviesiai pilka) į viršų	



Storį nustatysite pagal sukimosi kryptį.

- Pasirinkite kairinę eigą , jei norite plonesnio pjaustymo rezultato.
- Jei norite storesnių griežinėlių ar juostelių, pasilikite dešinę eigą .

6.3 Ingredientų tarkavimas ir pjaustymas

Darbo etapų tvarka Paprastai pirmiausia paleidžiate įrenginį, o tada supilate ingredientus, kol sukasi apverčiamas diskas. Tačiau smulkiems ir lengviems ingredientams (pvz., pievagrybiams) arba jei norite labai tolygiai supjaustyti (pvz., svogūnų žiedus), pirmiausia supilkite ingredientus, lengvai paspauskite juos stumtuvu ir tada įjunkite prietaisą. Vykdykite ekrane arba recepte pateiktas instrukcijas.

Patarimas Geriausių įvairių ingredientų **pjovimo rezultatų** apžvalgą rasite **pasveikinimo buklete**.

NUORODA



Galima žala dėl netinkamo naudojimo!

Priedai gali būti sugadinti netinkamai naudojant.

- Priedą naudokite tik 4 greičio lygiu.
- Naudokite tik visiškai surinktą priedą.
- Neapdorokite šaldyto maisto.
- Naudokite tik originalų padalijimo slankiklį Thermomix® stumtuvą.
- Visada laisvai spauskite maistą stumtuvu apverčiamo disko kryptimi. Nenaudokite stumtuvui jėgos.

- Įsitikinkite, kad Thermomix® Cutter tinkamai uždėtas, žr. [Priedo surinkimas](#) [▶ page 28].

TM6 režimas • TM6 meniu pasirinkite norimą režimą (pjaustymas arba tarkavimas ir vykdykite ekrane pateiktas instrukcijas.

TM5 (rankinis) • Pasirinkite sukimosi kryptį priklausomai nuo tarkavimo arba pjovimo rezultato.
- Pasirinkite kairinę eigą , jei norite plonesnio rezultato.
- Jei norite storesnių griežinėlių ar juostelių, pasirinkite dešininę eigą .

Greičio lygis 4 maks. 1 minutė • Prieš pildami ingredientus per angą, pasukite ratuką, kad paleistumėte Thermomix®. Jei greitį pasirenkate rankiniu būdu, lėtai didinkite greitį iki 4 lygio.

Maksimalus veikimo laikas • Prietaisą naudokite **daugiausiai 1 minutę** gryno pjovimo režimu.

Dabar galite sudėti ingredientus, žr. kitą veiksma.

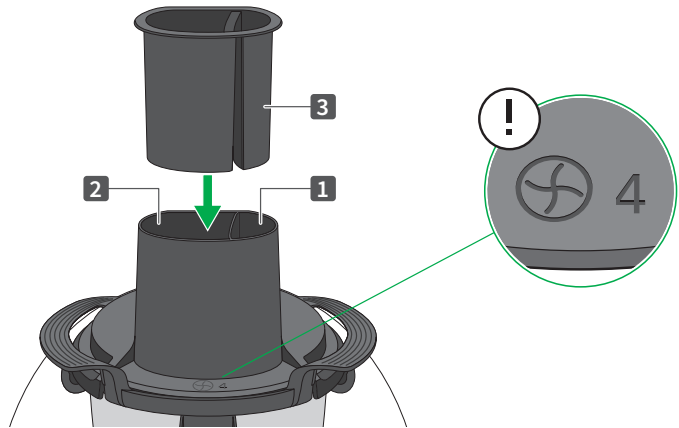

Ingredientų sudėjimas

Geriausių įvairių ingredientų **pjovimo rezultatų** apžvalgą rasite **pasveikinimo buklete**.

1. Palaipsniui laisvai supilkite ingredientus į atitinkamą angą.
2. Jei ingredientas per didelis angai, pagal poreikį supjaustykite ingredientus į mažesnius gabalėlius.
3. Švelniai paspauskite kiekvieną ingredientą stumtuvu (3).

Laikymo funkcija

Jei paspausite stumtuvą iki galo, jis užsifiksuos šioje padėtyje (laikymo funkcija). Visada užfiksukite stumtuvą, kad užbaigtumėte pjaustymo ir tarkavimo procesą. Taip nuėmus trintuvės dangtelį ir apvertus aukštyn kojomis, jis neiškris.

Pastaba dėl stumtuvo

Norint nustumti ingredientus žemyn, nereikia naudoti jėgos. Pakanka uždėti ranką ant stumtuvo arba minimalaus spaudimo.

Jei stumtuvo negalima nuspausti žemyn, patikrinkite, ar anga neperpildyta, ar neįstrigo ingredientai.

Kamščio pašalinimas

Jei apverčiamas diskas užsikemša, pakelkite stumtuvą ir vėl stumkite juo maistą minimaliai spausdami.

Jei kamščio nepavyksta pašalinti:

1. Sustabdykite tarkavimo arba pjovimo procesą ir atsargiai mentele pašalinkite kamštį.
2. Niekada nedėkite rankų ant ašmenų!

Jei ingredientai įstrigo apatinėje trintuvės dangtelio pusėje, esančioje šachtos šone, galite lengvai juos pašalinti mentele.

6.4 Apverčiamo disko nuėmimas

Jei norite išimti arba pasukti apverčiamą diską, atlikite šiuos veiksmus:

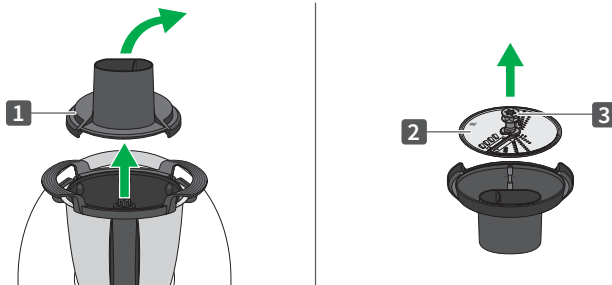

1. Nuimkite trintuvės dangtelį (1) nuo surinkimo įdėklo ir apverskite jį aukštyn kojomis.
Aperčiamasis diskas lieka trintuvės dangtelyje.
2. Nuimkite aperčiamą diską (2) nuo trintuvės dangtelio ties aperčiamo disko (3) vidurine detale.

7 Valymas

Visus komponentus galima plauti indaplovėje.

Tačiau rekomenduojame aperčiamą diską plauti rankomis po naudojimo po tekančiu vandeniu su indų plovimo šepetėliu. Taip aukštos kokybės ašmenys išlieka aštrūs ilgiau.

ATSARGIAI



Neatsargiai valant aperčiamą diską, kyla pavojus įsipjauti!

Valydami aperčiamą diską galite susižaloti!

- Niekada nelaikykite aperčiamo disko už ašmenų, tik už centrinės aperčiamo disko dalies.
- Naudokite valymo šepetėlį arba indaplovę, kad rankos būtų atokiai nuo aštrių ašmenų.
- Plaudami aperčiamą diską indaplovėje, padėkite jį taip, kad jį būtų galima lengvai išimti suėmus už vidurinės detalės ir ypač saugokitės, kad vaikai jo nepasiektų.
- Jei aperčiamą diską plaunate rankomis, nedėkite jo į plovimo vandenį ten, kur jo nesimatytų.

NUORODA



Sugadinimo pavojus dėl netinkamo valymo

Indaplovė gali deformuotis dėl padidėjusio šilumos poveikio ir slėgio, kurį sukelia ant jos laikomi daiktai.

- Visas dalis laisvai sudėkite į praplovimo vežimėlį.

- Po plovimo leiskite visiems komponentams pakankamai išdžiūti.

8 Klientų aptarnavimo tarnyba

Dėl išsamesnės informacijos apie klientų aptarnavimo tarnybą Jūsų šalyje kreipkitės į Jūsų Thermomix® atstovą (-ę), oficialų Vorwerk distributorių Jūsų šalyje arba ieškokite mūsų internetinėje svetainėje <https://thermomix.vorwerk.com>.

9 Garantija / atsakomybė už esminius defektus

Thermomix® ir priedų remontą gali atlikti tik atsakingas Vorwerk klientų aptarnavimo centras arba pagal sutartį dirbanti remonto tarnyba.

Naudokite tik originalias dalis, kurios tiekiamos kartu su Thermomix®, arba originalias Vorwerk Thermomix® atsargines dalis. Niekada nenaudokite Thermomix® kartu su dalimis arba prietaisais, kurių „Vorwerk“ Thermomix® nepatvirtino Thermomix®. Priešingu atveju netenkama teisės reikšti reikalavimų dėl garantijos ir esminių gaminio defektų.

10 Gamintojas

Vorwerk Elektrowerke GmbH & Co. KG

Mühlenweg 17-37

42270 Wuppertal

Vokietija

11 Utilizavimas

Dauguma originalių Vorwerk priedų yra pagaminti iš perdirbamų žaliavų. Priedus galite išmesti surinkimo punktuose.

Priedų negalima mesti į buitines atliekas.

1. Įsitinkite, kad priedai yra tinkamai išmesti.
2. Laikykitės galiojančių nacionalinių taisyklių.

thermomix

Cutter

